

**NEU****FA 217****FAWEMA**

Beutelfüll- und Verschleißmaschine

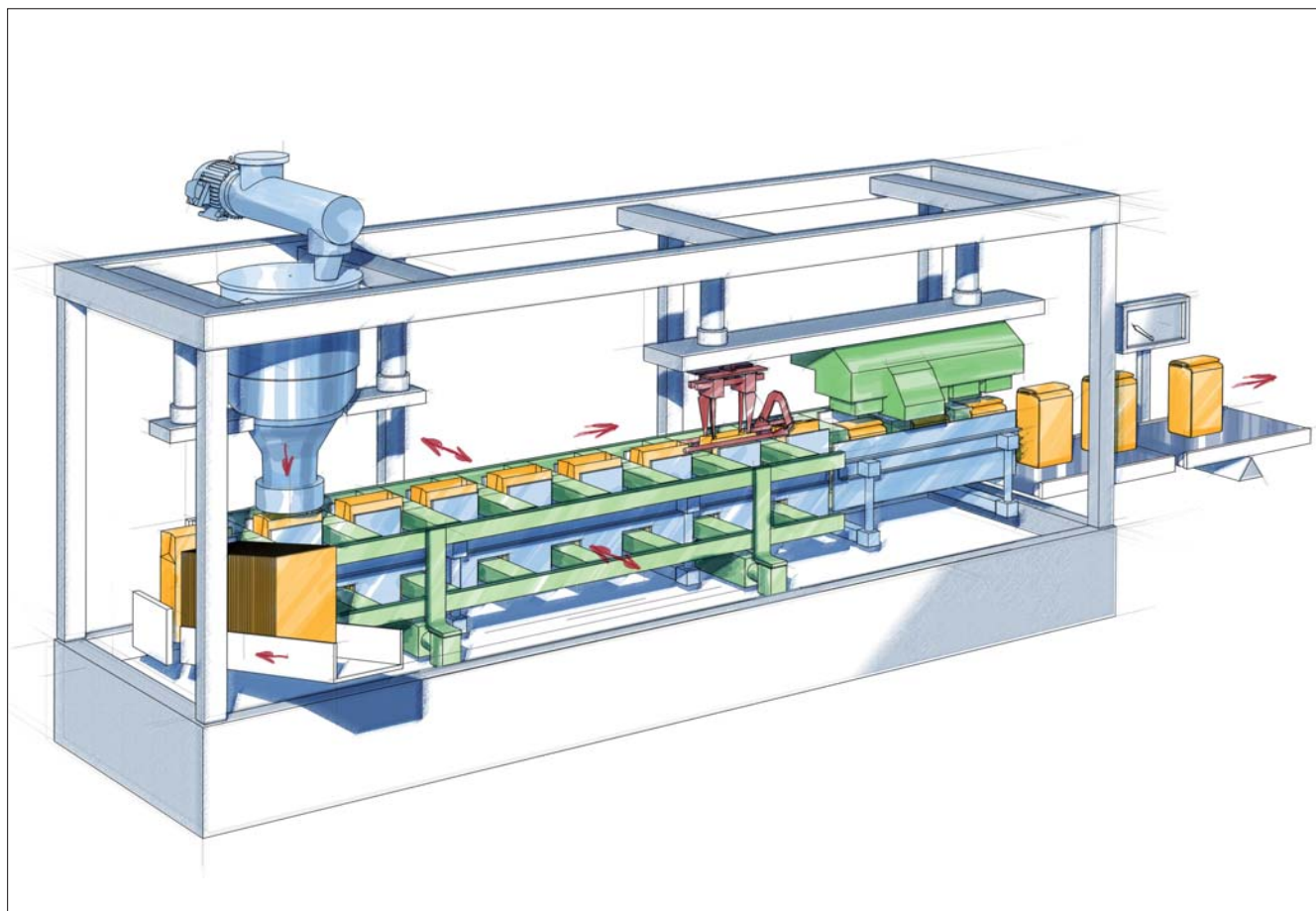

## Die kostengünstige Lösung für vorgefertigte Beutel

Die auf Basis unseres langjährigen Know-hows entwickelte Maschine erweitert das Sortiment um eine kostengünstige Lösung für vorgefertigte Beutel, mit dem Verpackungsschwerpunkt auf Mehl, Zucker oder vergleichbare Produkte.

- Größere Flexibilität durch Servo-Antrieb der hauptsächlichen Bewegungen.
- Die Formatumrüstzeiten werden stark reduziert. Weniger Formateile erforderlich.
- Niedrige Anschaffungskosten für zusätzliche Formate.
- Größerer Formatbereich.
- Verbesserte Produkteinrüttlung und damit bessere Verdichtung.
- Geringerer Raumbedarf aufgrund eines kleineren Maschinengehäuses. Es wird kein höhenverstellbares Band benötigt.
- Verbesserte Zugänglichkeit für Wartung und Reinigung.

### FA 217 - TECHNISCHE DATEN

Gewichtsbereich: 0,5 bis 5 kg

Leistung: 0,5 kg bis 1 kg: bis 45 Beutel/Minute  
 2,0 kg bis 3 kg: bis 40 Beutel/Minute  
 5,0 kg: bis 30 Beutel/Minute

Beutelgrößen: 60 x 40 x 160 mm minimal  
 200 x 120 x 460 mm maximal

Einsatzbereich: pulverförmige oder granuliert  
 Produkte

Produkte: Mehl, Zucker, etc.

Packmaterial: Papierklotzbodenbeutel,  
 beschichtete Blockbodenbeutel,  
 Seitenfaltenbeutel

Füllaggregate: Schneckendosierer,  
 Tellerdosierer  
 Netto-Schüttwaagen